



ИНСТРУКЦИЯ ПО МОНТАЖУ

NUSADUA

СТЕНОВЫХ ПАНЕЛЕЙ ИЗ ДРЕВЕСНО-ПОЛИМЕРНОГО
КОМПОЗИТА (ДПК) | КОЛЛЕКЦИИ NUSADUA



POLIVAN GROUP

СОДЕРЖАНИЕ

Комплектация.....	2
Инструменты.....	3
Правила безопасности.....	4
Общие рекомендации.....	4
Транспортировка и хранение.....	5
Условия гарантийных обязательств.....	5
Монтаж стеновой панели.....	6

КОМПЛЕКТАЦИЯ

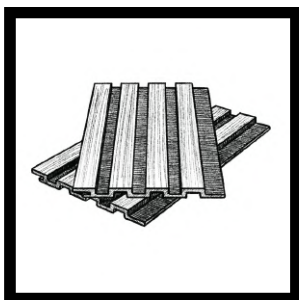

Стеновая панель
брусковая из ДПК CO-
EX MIX 13x177x3600 мм

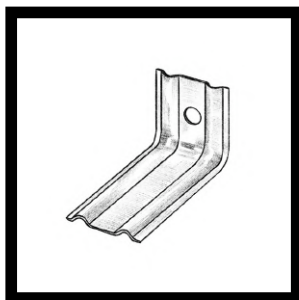

Кронштейн для
подсистемы
вентилируемого фасада

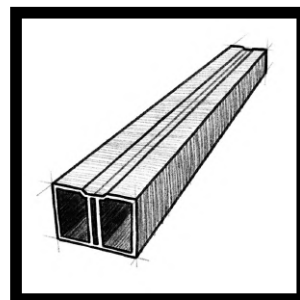

Лага монтажная
28*37*3000 мм
алюминиевая



Универсальный
нержавеющий
саморез

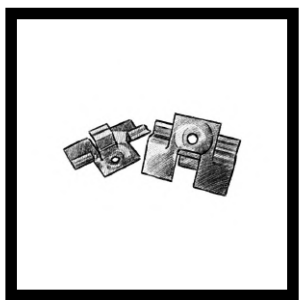

Клипса из алюминия
для стеновой панели
7*25*36 мм

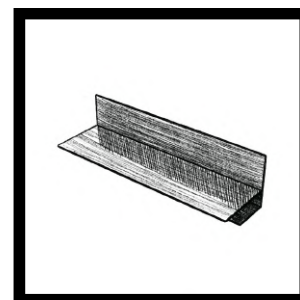

F профиль из алюминия
для стеновой панели из
ДПК 48x52x3600 мм

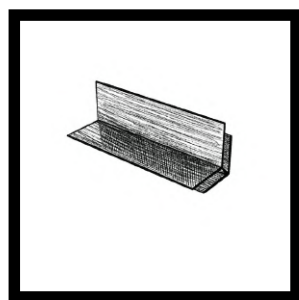

Угол внешний из
алюминия для
стеновой панели из
ДПК 68x68x3600 мм

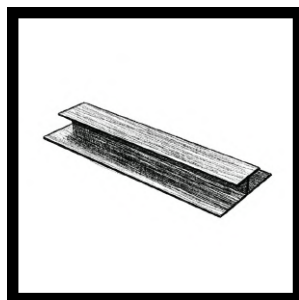

H профиль из
алюминия для
стеновой панели из
ДПК 32x70x3600 мм

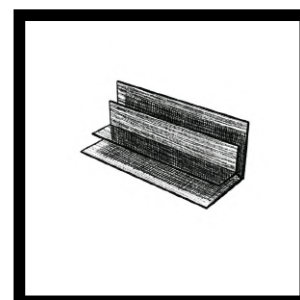

Угол внутренний из
алюминия для
стеновой панели из
ДПК 68x68x3600 мм

ИНСТРУМЕНТЫ

Используйте инструменты только по назначению. Используйте диски и пилы с мелкими зубьями. Крупные зубья могут повредить поверхность композита при распиле.

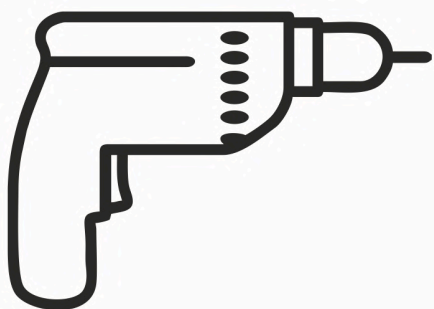

Дрель

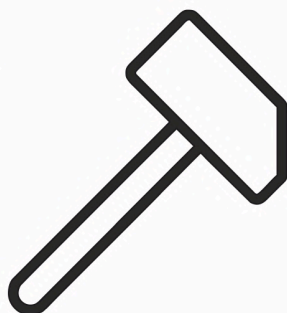

Киянка

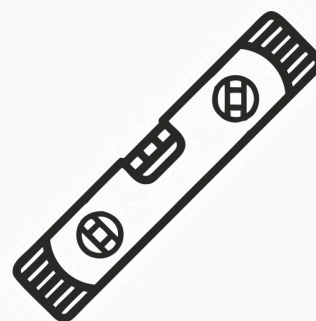

Уровень

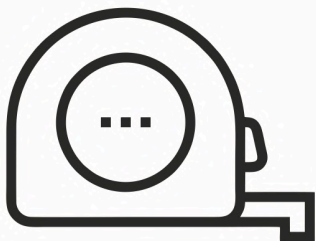

Рулетка

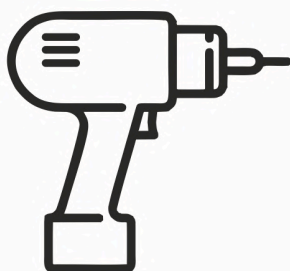

Шуруповёрт

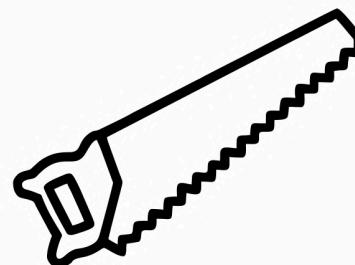

Ножовка

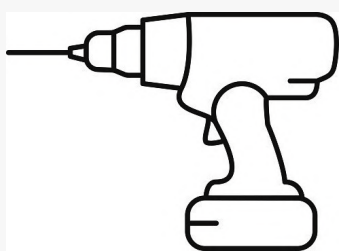

Перфоратор

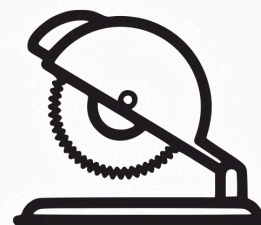

Торцовочная пила
желательно с мелким
зубом

ПРАВИЛА БЕЗОПАСНОСТИ

Строительные работы необходимо проводить в специальной защитной одежде и экипировке. Используйте защитные очки, перчатки, пылезащитную маску и одежду с длинными рукавами, особенно при резке в замкнутом пространстве.



Защитные очки



Перчатки



Защитная одежда



Пылезащитная маска

ОБЩИЕ РЕКОМЕНДАЦИИ

Стеновая панель брусковая, коллекции NUSADUA, рассчитана на широкий спектр сфер применения. Она является декоративным элементом в области облицовки фасадов задних, несущих конструкций, перегородок и стен. Монтаж производится на подсистему, подсистема подготавливается с учетом требований к монтажу вентилируемых фасадов.

Способ монтажа имеет большое значение, неправильная установка может привести к сокращению срока службы материала либо к его порче. Стеновая панель брусковая, коллекции NUSADUA, должна быть установлена в соответствии с настоящей инструкцией по монтажу. Компания не несет ответственности за ошибки, допущенные в ходе монтажа. Не используйте при монтаже комплектующие других производителей, это может повлечь за собой нарушение конструкции.

ВАЖНО!!! Нарушение норм настоящей инструкции по монтажу может привести к аннулированию гарантии. Данное правило распространяется на панели и комплектующие к ним. Элементы подсистемы могут быть любого производителя, главное, чтобы они соответствовали всем стандартам, применяемым к вентилируемым фасадам.

Монтаж следует осуществлять при температуре от +5°C до +25°C. Прямая эксплуатация ДПК в воде запрещена. Материал требует постоянной вентиляции, испарение накопившейся влаги. ДПК имеет свойство стабилизироваться по оттенку цвета в течении одного полного года эксплуатации на 5-10%. Незначительная разница в оттенке профилей одной партии является нормой и не свидетельствует о каком-либо дефекте или браке на производстве. Перепады температур и влажности могут вызвать линейные расширения, как отдельных профилей, так и в целом конструкции вентилируемого фасада. В случае отсутствия опыта монтажа материалов из древесно-полимерного композита, воспользуйтесь услугами профессионалов. Перед началом монтажа прочитайте настоящую инструкцию до конца.

Помимо требований, содержащихся в настоящей инструкции, проектирование и монтаж необходимо выполнять в соответствии с требованиями государственных стандартов и правил, предъявляемых к системам навесного вентилируемого фасада.

ТРАНСПОРТИРОВКА И ХРАНЕНИЕ

Рекомендуется перевозить изделия из ДПК в горизонтальном положении на ровной поверхности. Выгрузка и перегрузка профилей должна происходить с осторожностью, не бросая их.

Профиль из древесно-полимерного композита должен быть покрыт плёнкой.

Материал из ДПК должен храниться в горизонтальном положении, в хорошо проветриваемом и сухом месте.

Изделия из ДПК должны быть защищены от попадания прямых солнечных лучей и влаги.

Поддоны или стеллажи, частично хранящиеся вне помещения, ввиду влияния на них атмосферных явлений (дождь, ультрафиолет), могут отличаться в цвете. После того, как они будут полностью смонтированы вне помещения, в течение 10-12 недель произойдет стабилизация по цвету.

За 24 часа до начала монтажа необходимо распаковать изделия от плёнки и сложить их в горизонтальном положении в непосредственной близости от места монтажа, без прямого попадания солнечных лучей (в тени).

УСЛОВИЯ ГАРАНТИЙНЫХ ОБЯЗАТЕЛЬСТВ

Гарантийные обязательства не распространяются на случаи:

- Сборка и монтаж с нарушением требований настоящей инструкции.
- Деформация элементов в результате неправильной транспортировки и хранения.
- Механические повреждения фасадной системы в процессе эксплуатации

Монтаж стеновой панели

Монтаж подсистемы.

Монтаж стеновой панели, коллекции NUSADUA, осуществляется на заранее подготовленное основание. Основание для монтажа панелей служит подсистема, собранная из металлических профилей и уголков, а также других необходимых элементов для вентилируемого фасада.

ВАЖНО!!! Подсистема должна быть подобрана и смонтирована таким образом, чтобы она не деформировалась в процессе эксплуатации без дополнительной обработки в период всего срока службы.

Расположение направляющего профиля (лаги) зависит от расположения панели.

Если панель располагается вертикально, профиль (лагу) необходимо монтировать горизонтально. Перпендикулярно (под углом 90 градусов) к панели (1) (2).

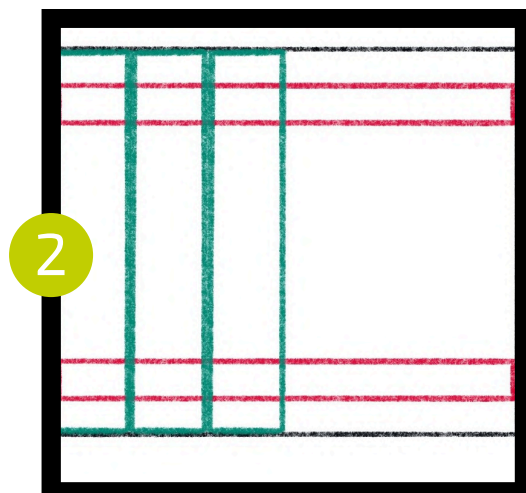
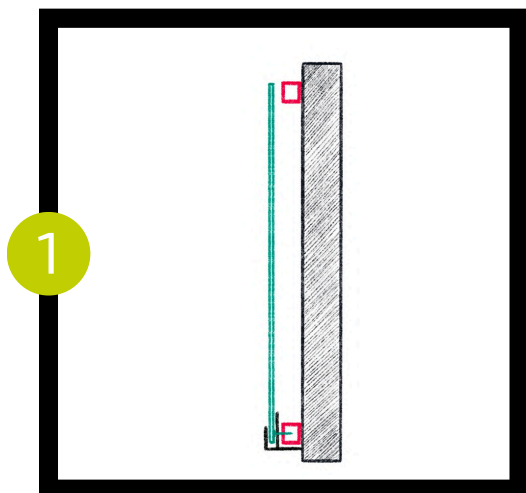

Если панель располагается горизонтально, профиль (лагу) необходимо смонтировать вертикально.

Перпендикулярно (под углом 90 градусов) к панели (3) (4).

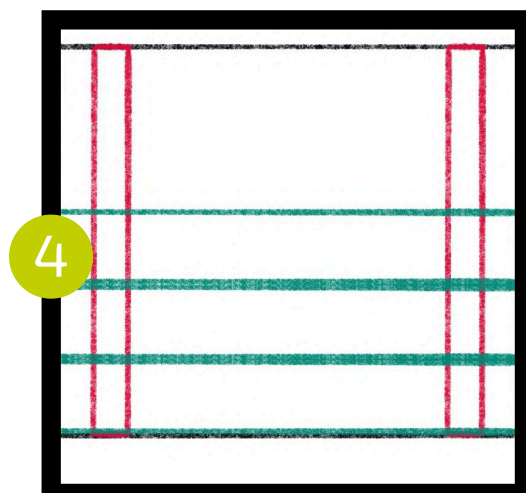
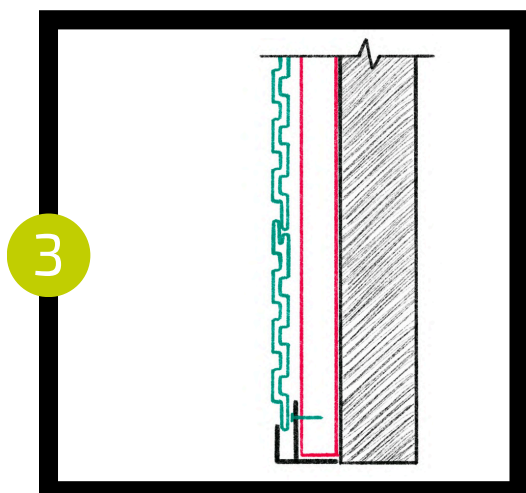

Вертикальная ориентация панелей (5) (6).

Горизонтальная ориентация панелей (7).

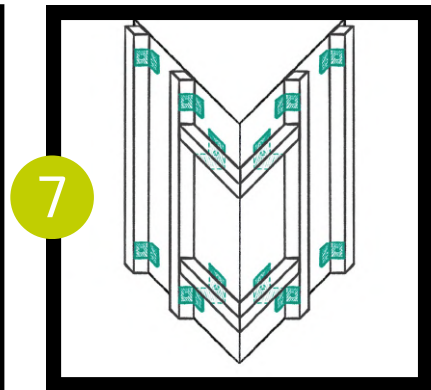
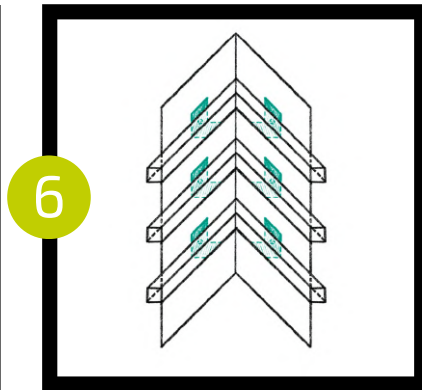
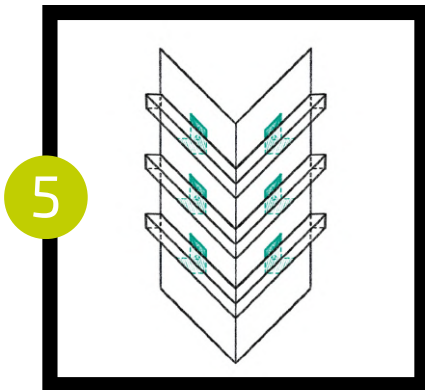

Расстояние между профилем (лагами):

- не более 500 мм (по центральным осям) в центральной части стены (8);
- в угловой зоне не более 250 мм от угла стены.

Шаг кронштейна:

- не более 1000 мм (по центральным осям) в центральной части стены;
- в угловой зоне не более 500 мм (9).

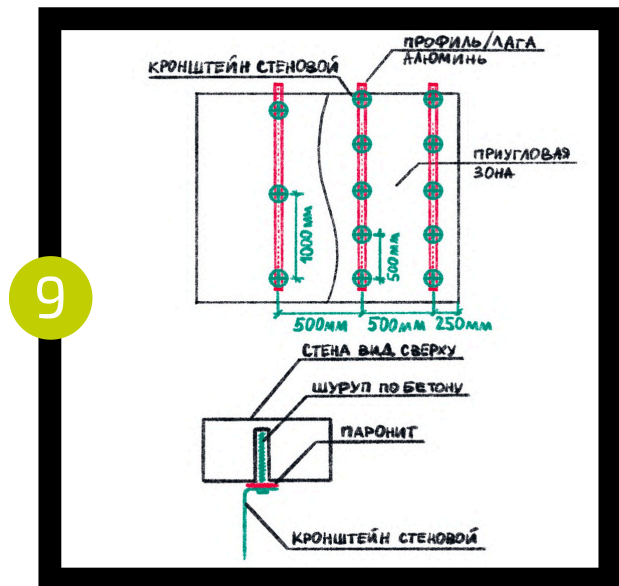
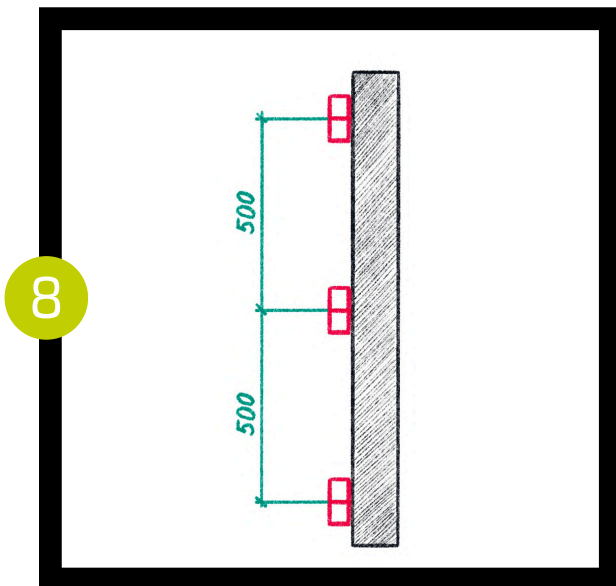

Монтаж стеновых панелей

Монтаж стеновой панели брусковой двухцветной 3D, CO-EXTRUSION, PG, коллекции NUSADUA, производится с применением алюминиевых профилей, входящих в комплект поставки к данной системе. Крепление панели к подсистемам и стыковка панелей между собой происходит при помощи клипсы для стеновой панели 13x177 мм (7x25x36 мм), PG, коллекция NUSADUA.

ВАЖНО!!! Материал, из которого изготовлена панель, имеет линейное расширение. При креплении панели к подсистеме необходимо обеспечить ей свободное движение при расширении.

Для этого необходимо учитывать несколько правил:

1. Фиксация панели к подсистеме происходит при помощи клипсы.
2. Если есть необходимость закрепить панель к подсистеме непосредственно саморезом, то панель необходимо предварительно засверлить. Сверло должно быть минимум на 2 мм шире используемого самореза (10).
3. Оставлять зазоры на линейное расширение. При расчете ширины зазора на расширение необходимо учитывать коэффициент линейного расширения 1 мм на один погонный метр.
4. Перед монтажом панель необходимо оградить от попадания прямых солнечных лучей (убрать в тень).

Комплекующие элементы и их назначение.

F-профиль для стеновой панели (48x52x3600 мм), PG, коллекция NUSADUA, алюминиевый – предназначен для крепления в горизонтальной плоскости в нижней части подсистемы и является стартовой планкой, на которую устанавливается вся панель, вне зависимости от ориентации ее расположения (горизонтальная/вертикальная) (11).

ВАЖНО!!! Так как панель монтируется к подсистеме на клипсу (кляймер), основная нагрузка ложится на стартовую планку (F-профиль). Необходимо надежно закрепить его к подсистеме.

В нижней точке необходимо оставить зазор для циркуляции воздуха. Размер зазора необходимо устанавливать исходя из индивидуальных параметров и требований на объекте (12).

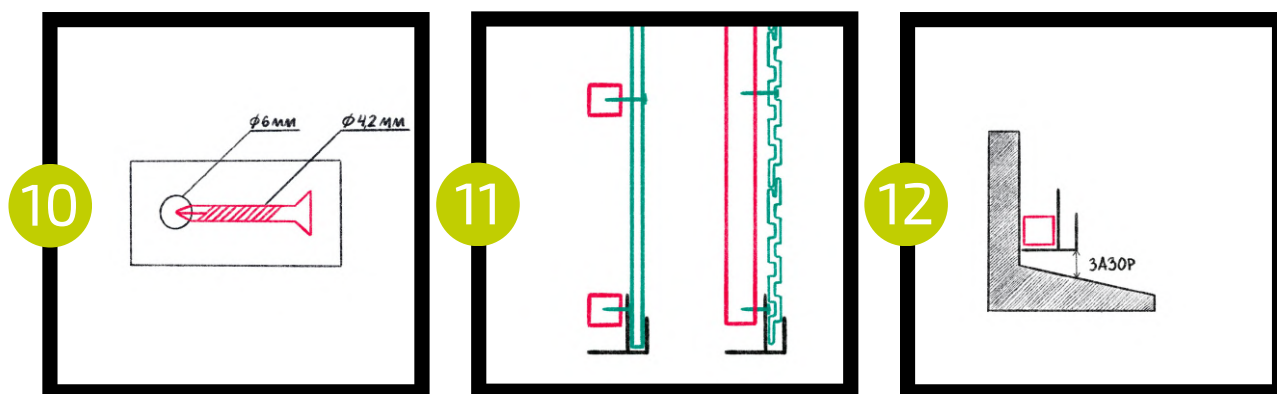

Перед монтажом стартового профиля рекомендуется сделать дренажные отверстия для предотвращения скопления воды в полке профиля.

Данный профиль может использоваться как вертикальная стартовая планка, элемент для обрамления и финишный профиль.

H-профиль для стеновой панели (32x70x3600 мм), PG, коллекция NUSADUA, алюминиевый – предназначен для стыковки панелей с торца.

Угол внешний для стеновой панели (68x68x3600 мм), PG, коллекция NUSADUA, алюминиевый – предназначен для оформления внешнего угла конструкции

Угол внутренний для стеновой панели (68x68x3600 мм), PG, коллекция NUSADUA, алюминиевый – предназначен для оформления внутреннего угла конструкции.

Клипса для стеновой панели 13x177 мм (7x25x36 мм), PG, коллекция NUSADUA – предназначена для фиксации стеновой панели к подсистеме и дальнейшего соединения панелей между собой.

Последовательность в сборке.

Вариант 1.

Облицовка одной стены.

1. Монтируем горизонтальную стартовую планку к подсистеме, предварительно подготовив углы примыкания со всех сторон.

Возможно два варианта примыкания – подрез под 90 и 45 градусов (13).

2. Монтируем стартовую планку вертикальную.

3. Набираем панели на подсистему, используя клипсу, фиксируя в точки крепления на каждый профиль (лагу).

4. Финишную панель подгоняем по нужной ширине, отрезая лишнюю часть, используя торцевую пилу/лобзик/распиловочный станок.

5. Монтируем финишную панель к подсистеме саморезами, предварительно засверлив ее.

6. Отрезаем от F-профиля ненужные элементы, делая декоративный уголок, и используя жидкие гвозди, монтируем «декоративную накладку», перекрывая саморезы, создавая рамку обрамления (14).

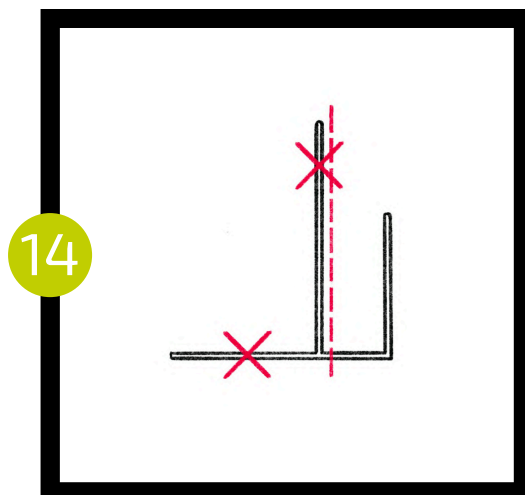
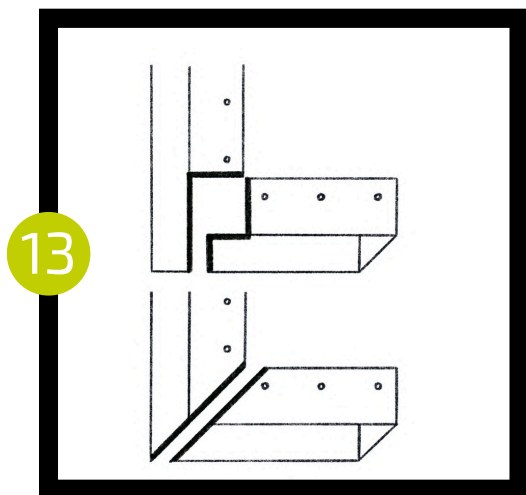

Если есть возможность завести панель сверху, предварительно зафиксировав «финишный» F-профиль саморезами к подсистеме, то финишную панель возможно вставить сверху в заранее подготовленные пазы.

Вариант 2.

Облицовка нескольких стен с использованием внешнего и/или внутреннего угла (15) (16) (17).

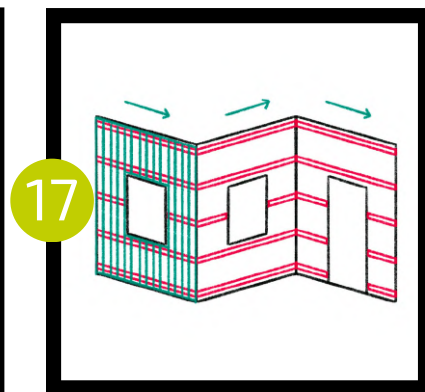
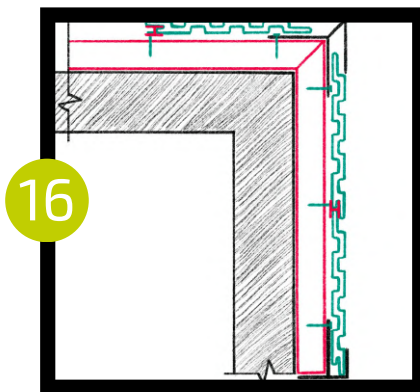
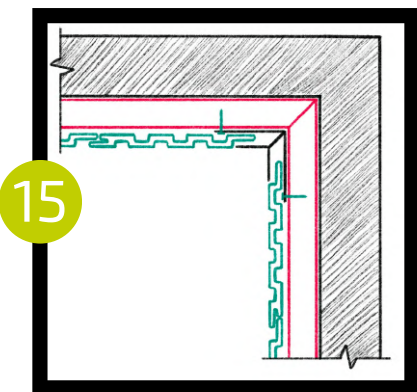

1. Монтируем горизонтальную стартовую планку к подсистеме, предварительно подготовив углы примыкания со всех сторон. Место примыкания стартовой планки и профиля внешнего/внутреннего угла допустимо стыковать как под 90, так и под 45 градусов.

2. Монтируем стартовую планку вертикальную.

3. Набираем панели на подсистему, используя клипсу, фиксируя в точки крепления на каждый профиль (лагу) до внешнего угла.

4. Финишную панель (для того участка стены, с которым работаем) подгоняем по нужной ширине, отрезая лишнюю часть, используя торцевую пилу/лобзик/распиловочный станок.

5. Монтируем финишную панель к подсистеме саморезами, предварительно засверлив ее.

6. Подготавливаем внешний угол к монтажу.

- Подрезаем под 90 или 45 градусов примыкание к стартовой планке.
- Отмечаем на внутренней стороне профиля места, где он совпадет с саморезами, и вырезаем эти участки в профиле.

ВАЖНО!!! Вырезаем только с той стороны профиля, которая будет перекрывать панели.

- Вырезаем таким образом, чтобы профиль плотно прилегал к углу подсистемы.

7. Монтируем внешний угол к подсистеме, вставляя внутреннюю часть угла между панелью и под - системой. При этом саморезы не мешают, так как мы заранее подготовили угловой профиль (18).

8. Фиксируем саморезами к подсистемам свободную часть внешнего угла.

9. Набираем панели на подсистему, используя клипсу, фиксируя в точки крепления на каждый профиль (лагу) до внутреннего угла.

10. Финишную панель (для того участка стены, с которым работаем) подгоняем по нужной ширине, отрезая лишнюю часть, используя торцевую пилу/лобзик/распиловочный станок.

11. На подготовленную панель, со стороны среза (если не подрезали, то со стороны противоположной пазу для крепления клипсой), надеваем внутренний угол.

12. Панель вместе с углом вставляем в клипсу, плотно прижимаем к подсистеме и фиксируем саморезами внутренний угол со свободной стороны (19).

13. Набираем панели на подсистему, используя клипсу, фиксируя в точки крепления на каждый профиль (лагу) до внутреннего угла/внешнего/финишного профиля.

ВАЖНО!!! Монтируя стеновую панель коллекции NUSADUA на вентилируемый фасад, не забывайте оставлять зазоры для циркуляции воздуха.

Облицовывая стены с окнами или дверью, необходимо учитывать способы крепления откосов/карнизов.

При необходимости использовать внутренний и внешний угол, а также F-профиль.

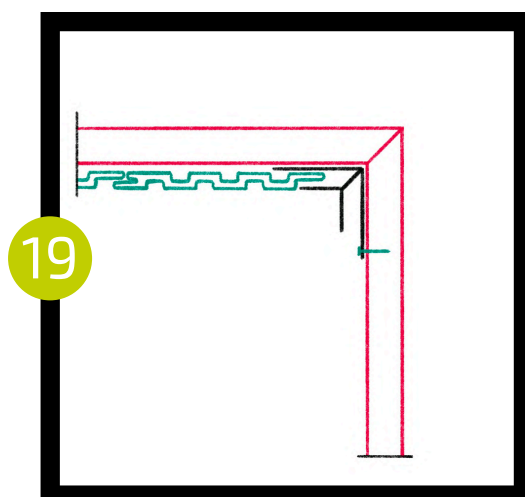
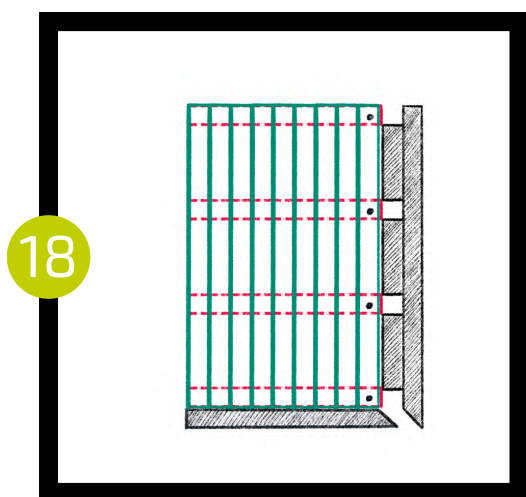

Вариант 3.

Подшивка потолка.

Принципы обшивки потолка идентичны с принципами подшивки стен. Для надежности крепления шаг профиля (лаги) рекомендуем сократить до 300 мм по центральным осям.

Для надежного крепления дополнительно допускается фиксация саморезом между «ребрами» панели, предварительно засверлив панель (20).

Соединение панелей с торцевой части, происходит с применением Н-профиля.

Для сохранения зазора (для линейного расширения) необходимо оставлять зазор не менее 4 мм (21).

Монтаж панели в горизонтальной ориентации.

Основные правила и принципы монтажа панели в горизонтальной ориентации идентичны с описанными выше правилами для монтажа в вертикальной ориентации.

1. Монтаж начинается с подсистемы. Рекомендации по монтажу подсистемы выше по тексту.

2. Монтируем горизонтальную стартовую планку к подсистеме, предварительно подготовив углы примыкания со всех сторон. Место примыкания стартовой планки и профиля внешнего/внутреннего угла допустимо стыковать как под 90, так и под 45 градусов.

3. Монтируем стартовую планку вертикальную.

4. Набираем панели на подсистему, используя клипсу, фиксируя в точки крепления на каждый профиль(лагу).

5. При необходимости, соединяем панели с торца, применяя при этом Н-профиль (22).

6. Финишную панель (для того участка стены, с которым работаем) подгоняем по нужной ширине, отрезая лишнюю часть, используя торцевую пилу/лобзик/распиловочный станок.

7. Монтируем финишную панель к подсистеме саморезами, предварительно засверлив ее.

8. Обрамление в верхней точке производим при помощи F-профиля, предварительно удалив «лишнюю» часть. Фиксация происходит на жидкие гвозди (23).

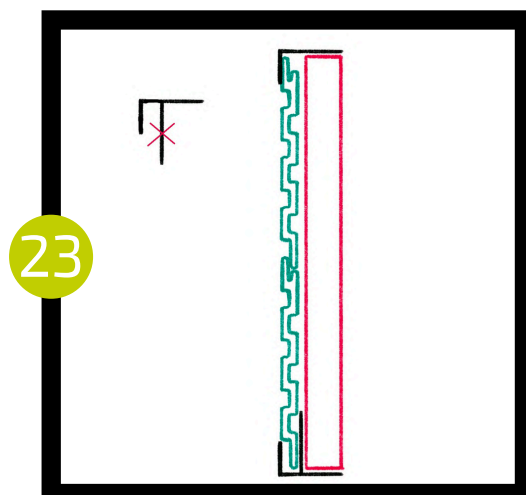
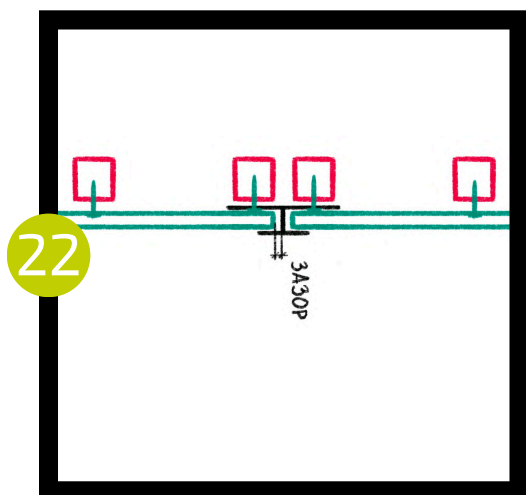
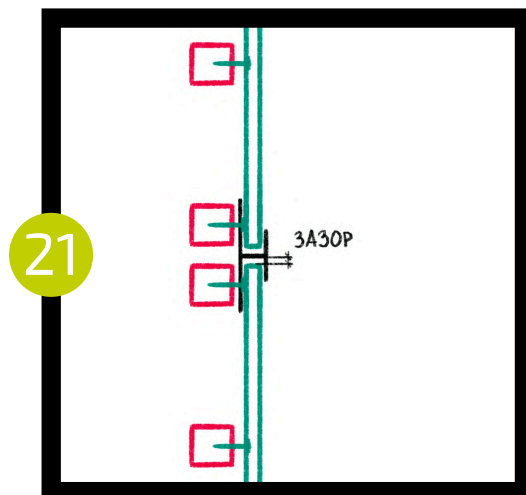
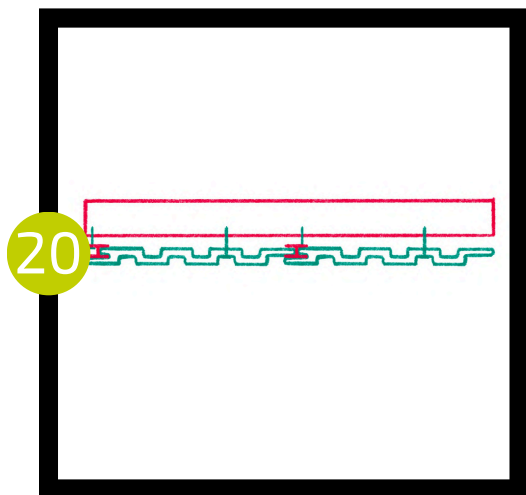



n u s a d u a

ООО «ПОЛИВАН»

**690039, г. Владивосток,
ул. Русская, 19 В, офис 802**

ИНН 2543154060

e-mail: info@polivan.com / www.polivan.com

8 (800) 1000-575



POLIVAN GROUP